

Inwestor: GMINA BOBROWNIKI

Obiekt: BUDOWA INFRASTRUKTURY
OKOŁOTURYSTYCZNEJ
NA TERENIE PARKU W ROGOŹNIKU

Lokalizacja: DZIAŁKA 233/8 UL. CMENTARNA
W ROGOŹNIKU

Opracował: mgr inż. GRZEGORZ GWIAZDA

Oświadczenie:

Zgodnie z artykułem 20 ust. 4 Prawa Budowlanego oświadczam, iż sporządzone opracowanie zostało wykonane zgodnie z obowiązującymi przepisami i zasadami wiedzy technicznej

Bobrowniki, październik 2011 r.

OPIS TECHNICZNY

1. Cel i zakres opracowania

Celem niniejszego opracowania jest budowa centrum infrastruktury okołoturystycznej obejmującej wykonanie:

- placu zabaw dla dzieci od 3 do 6 lat
- placu zabaw dla dzieci w wieku powyżej 6 lat
- zabudowy piramidy wspinaczkowej
- skate parku
- zabudowy urządzeń do fitnessu
- wykonanie ścieżki rolkowej
- remontu małej architektury

Przewidywany zakres robót nie wymaga uzyskania decyzji pozwolenia na budowę

2. Lokalizacja

Teren objęty opracowaniem zlokalizowany jest na działce ozn. nr 233/8 przy ul. Cmentarnej w Rogoźniku

3. Projektowane rozwiązanie

Projektowane rozwiązanie przewiduje wykorzystanie istniejącego terenu w celu zabudowy urządzeń centrum infrastruktury okołoturystycznej.

Zakres robót przewiduje wykonanie niwelacji terenu, humusowania wraz z obsianiem trawą.

- Plac zabaw

Pod zabudowanymi urządzeniami zabawowymi oraz piramidą wspinaczkową zostanie wykonana nawierzchnia z żwirku płukanego 2-8 mm o wymiarach odpowiednio 35x18m i 10x10m. Rodzaj i ilość zabudowanych urządzeń zgodnie z załączonym wykazem i wizualizacją. Instalacja wszystkich urządzeń zostanie przeprowadzona w sposób zapewniający zachowanie wymaganych stref bezpieczeństwa.

- Skate park

Urządzenia skate parku zostaną posadowione na przygotowanej nawierzchni o wymiarach 35x12m, wykonanej z asfalto-betonu lub kostki betonowej bezfazowej na podbudowie. Rodzaj i ilość zabudowanych urządzeń zgodnie z załączonym wykazem i wizualizacją. Instalacja wszystkich urządzeń zostanie przeprowadzona w sposób zapewniający zachowanie wymaganych stref bezpieczeństwa. Odprowadzenie wody z utwardzonego terenu przewidziano w sposób naturalny na teren zielony.

- Ścieżka rolkowa

Przewiduje się wykonanie remontu istniejącego chodnika przebiegającego wzdłuż linii brzegowej o długości 270m i szerokości 2m. Zakłada się wymianę zabudowanych płytek betonowych o wymiarach 30x30 cm na nawierzchnię z asfalto-betonu lub kostki betonowej. Wyremontowany ciąg będzie docelowo wykorzystywany jako fragment ścieżki rolkowej. Pozostała część ścieżki rolkowej zostanie utworzona na adaptowanym ciągu pieszym o długości 180 m. Łączna długość ścieżki rolkowej wynosić będzie 450m. W celu zapewnienia bezpieczeństwa korzystającym ze ścieżki rolkowej oraz pieszym zostanie wprowadzone oznakowanie poziome i pionowe.

- Urządzenia fitness

Na powierzchni 160 m² utwardzonej betonem na podbudowie z kruszywa, pokrytej dodatkowo nawierzchnią akrylową zostaną zabudowane urządzenia do fitnessu – zgodnie z załączonym wykazem. Instalacja urządzeń zostanie przeprowadzona w sposób zapewniający zachowanie wymaganych stref bezpieczeństwa.

- Obiekty małej architektury

Przewidziano remont obiektów małej architektury – odnowienie dwóch fontann parkowych. Zakres robót będzie obejmował remont przyłącza wodociągowego z rury PE ø32mm wraz z zabudową studni z zestawem wodomierzowym oraz remont niecek fontann.

Przewidziano montaż kompletnych fontann pływających składających się z pompy o wyd. około 11 000 l/h (max. podnoszenie 2,5m), układu automatycznej zmiany fontann, reflektorów z kolorowymi przesłonami wmontowanymi w obudowę i transformatora 12V.

Ze względu na zły stan techniczny należy w ramach prowadzonych robót dokonać wymianę istniejących słupów oświetleniowych.

Teren całego centrum infrastruktury okołoturystycznej zostanie objęty systemem monitoringu.

4. Informacje o szczególnej ochronie terenu

Działka i teren nie są objęte ochroną konserwatorską.

5. Wpływ eksploatacji górniczej

Teren inwestycji znajduje się poza obszarem górniczym

6. Istniejące lub przewidywane zagrożenia dla środowiska

Nie przewiduje się.

Roboty należy prowadzić na podstawie zgłoszenia przestrzegając zasad sztuki budowlanej oraz przepisów budowlanych.

mgr inż. GRZEGORZ GWIAZDA
Uprawnienia budowlane do kierowania
bez ograniczeń robotami
w specjalności konstrukcyjno-budowlanej
Nr ewid. 355/90

Budowa nowej infrastruktury aktywnych form turystyki na terenie parku w Rogoźniku.

ETAP I – ścieżka rolkowa.

Ścieżka rolkowa jest jednym z etapów nowej infrastruktury aktywnych form turystyki. Ścieżkę należy wykonać wykorzystując częściowo istniejącą infrastrukturę (aleja asfaltowa) na której należy w sposób trwały wykonać poziome oznakowanie P7b oddzielające ścieżkę rolkową od ciągu pieszego.

W pozostałej części trasa poprowadzona jest po śladzie chodnika z płyt betonowych. Łącznik w terenie zielonym wykonać omijając istniejące urządzenia rekreacyjne (placu zabaw). W trakcie robót ziemnych należy szczególnie zwrócić uwagę na dokładne usunięcie korzeni drzew lub krzewów.

W miejscach skrzyżowania ścieżki rolkowej z ciągiem pieszym należy wykonać pionowe bariery z rur stalowych minimum o średnicy 100 mm i ściankach 2.9mm wbetonowanych w podłoże minimum na głębokość 50 cm.

Nawierzchnia ścieżki ma być wykonana z asfalto-betonu AC 11S 50/70 układanego na podbudowie z tłucznią. Asfalto-beton należy układać warstwami 40mm warstwa nośna i 20mm warstwa ścieralna. Przy układaniu warstwy ścieralnej zwrócić szczególną uwagę na uzyskanie jak najmniejszej jej porowatości celem podniesienia walorów trakcyjnych nawierzchni ścieżki. Na odcinkach prostych należy wykonać spadek 1% dwustronny, daszkowy. Na łukach wykonać 2% spadek jednostronny do wnętrza łuku.

PRZEDSIĘBIORSTWO BUDOWLANE
GRZEGOŹ GWIAZDA
~~ul. 300 Dąbrowa Górnicza~~
ul. Staroborska 112
tHP 025-105-2111 TEL. 034 271076703

NAWIERZCHNIA ASFALTOWA 4+2 cm
TŁUCZEŃ KAMIENNY 0-31,5mm 8 cm
TŁUCZEŃ KAMIENNY 31,5-63 mm 15 cm

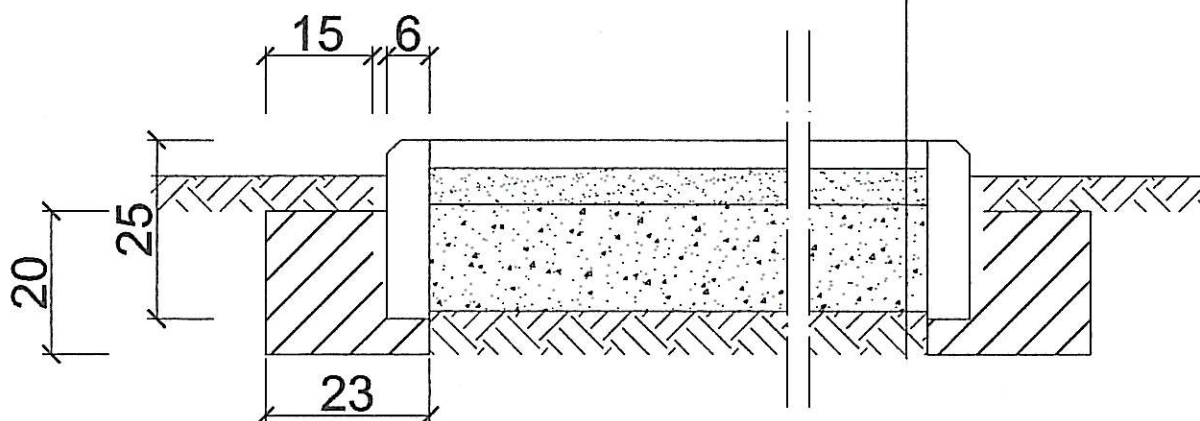

UWAGA:
 Spadki należy
 wykonać zgodnie
 z opisem

NAZWA ZADANIA:
 Bduowa nowej infrastruktury aktywnych form turystyki na
 terenie parku w Rogoźniku

WYKONAWCA:
 Przedsiębiorstwo Budowlane Grzegorz Gwiazda, ul.
 Starościńska 112, Dąbrowa Gómicza

ZAMAWIAJĄCY:
 Gmina Bobrowniki, ul. Gminna 8,
 Bobrowniki

DATA:
 23.03.13

POCIS:

NAZWA RYS:
 Przekrój przez ścieżkę rolkową

SKALA:
 1:10

NR RYS:
 1

— CHODNIK PRZEWIDZIANY DO REMONTU
/ścieżka rolkowa/ szer. 2 m
- - - WYDZIELENIE ISTN. CHODNIKA

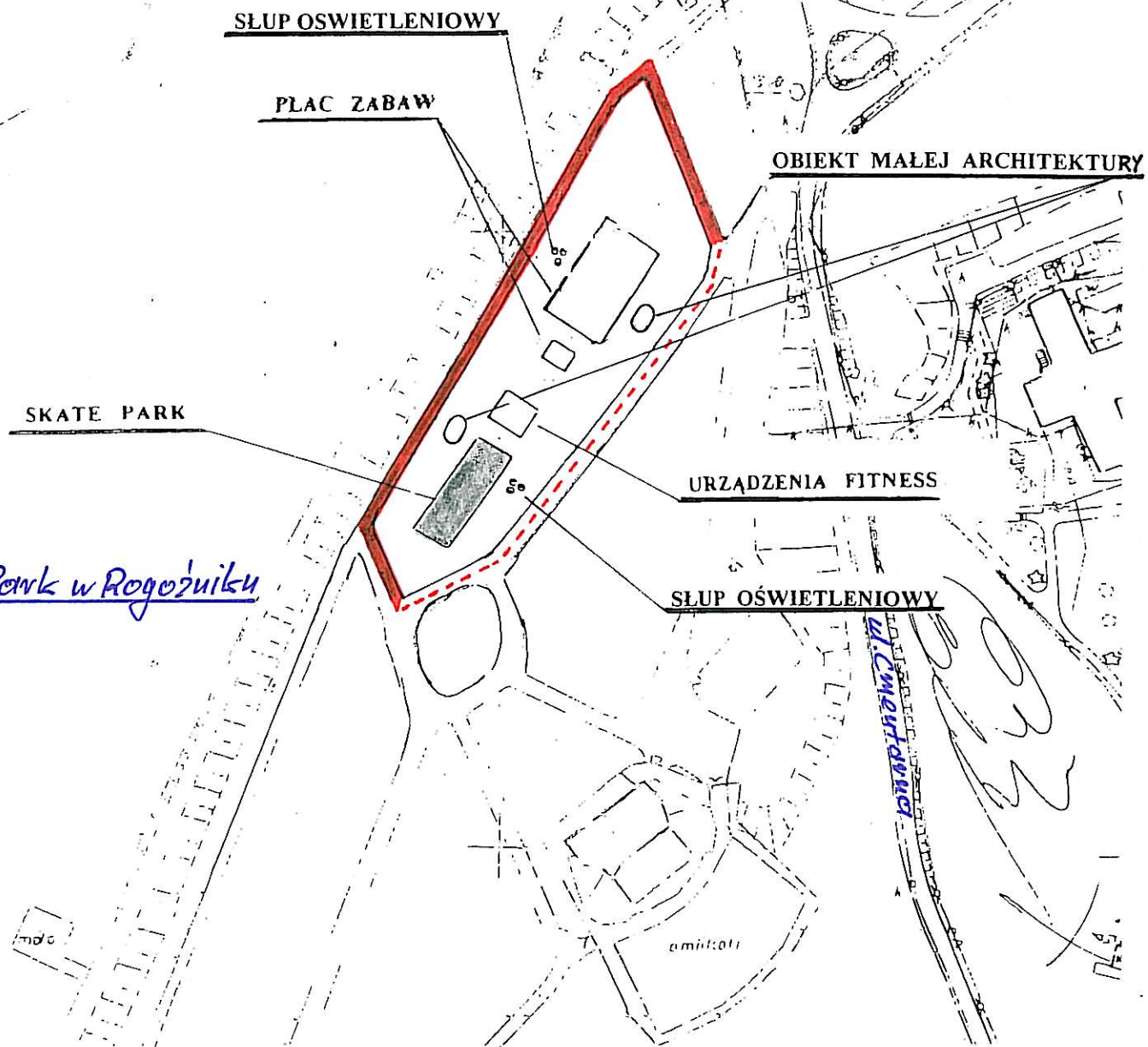

Park w Rogoźniku

PLAN SYTUACYJNY

mgr inż. GRZEGORZ GWIAZDO
 kierownik biura inżynierskiego
 specjalności konstrukcyjno-budowlanej
 Nr ewid. 355/90

STAROSTA BĘDZIŃSKI
POWIATOWY OŚRODEK DOKUMENTACJI
GEODEZYJNEJ I KARTOGRAFICZNEJ
 Rozpowszechnianie i rozprowadzanie niniejszego dokumentu wymaga zezwolenia, o którym mowa w art. 18 ustawy z dnia 17 maja 1969 r.
 Prawo geodezyjne i kartograficzne - (tekst jednolity Dz. U. Nr 189 z 1997 r.)
 Będzin, dnia 20 WRZ 2011

STAROSTA BĘDZIŃSKI
 Powiatowy Ośrodek Dokumentacji Geodezyjnej i Kartograficznej
 Rozpowszechnianie i rozprowadzanie niniejszego dokumentu wymaga zezwolenia, o którym mowa w art. 18 ustawy z dnia 17 maja 1969 r.
 Prawo geodezyjne i kartograficzne - (tekst jednolity Dz. U. Nr 189 z 1997 r.)
 Będzin, dnia 20 WRZ 2011